

INSTRUKCJA MONTAŻU

WANNA WOLNOSTOJĄCA MIA

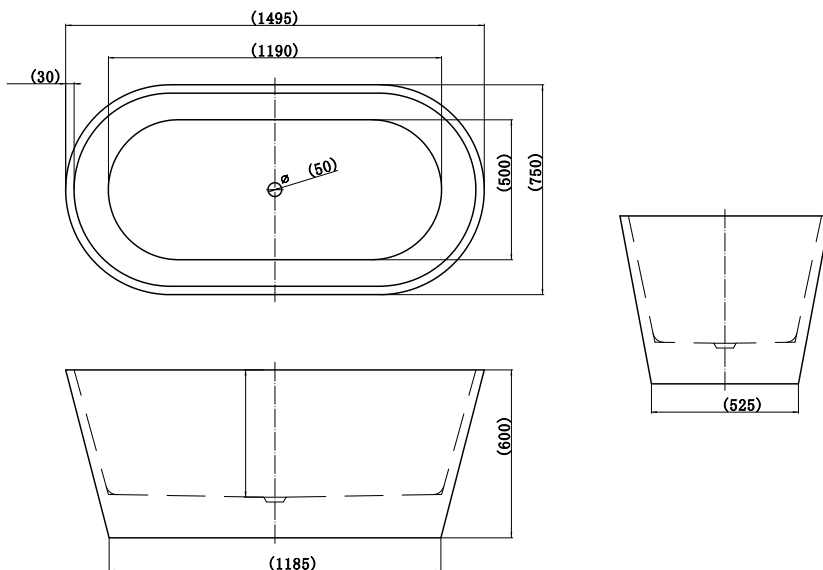

Drogi Kliencie!

Dziękujemy za wybór naszej kabiny prysznicowej. Przed przystąpieniem do korzystania z produktu, prosimy o uważne zapoznanie się z instrukcją oraz wykonanie montażu zgodnie z zawartymi w niej wskazówkami.

**Importer / Upoważniony przedstawiciel
producenta:**

Durasan Trading Spółka z ograniczoną odpowiedzialnością
Al. Jerozolimskie 65/79
00-697 Warszawa



Przed rozpoczęciem montażu

4

**Konserwacja, użytkowanie
i czyszczenie**

5

Instrukcja montażu

8

Przed rozpoczęciem montażu

Przed rozpoczęciem montażu wanny prosimy o uważne i dokładne zapoznanie się z instrukcją. Przedstawione w instrukcji schematy mają charakter poglądowy. Różnice pomiędzy obrazkami a fizycznym wyglądem elementów wanny nie mogą być podstawą do złożenia reklamacji.



UWAGA! W przypadku, gdybyście Państwo zdecydowali się na samodzielny montaż, pragniemy poinformować, iż instalacja hydrauliczna, a także ew. podłączenie elektryczne muszą być bezwzględnie wykonane przez osoby do tego uprawnione. Instalacje muszą być wykonane zgodnie z obowiązującymi normami bezpieczeństwa i przepisami. Montaż powinien być wykonywany przez min. 2 osoby.

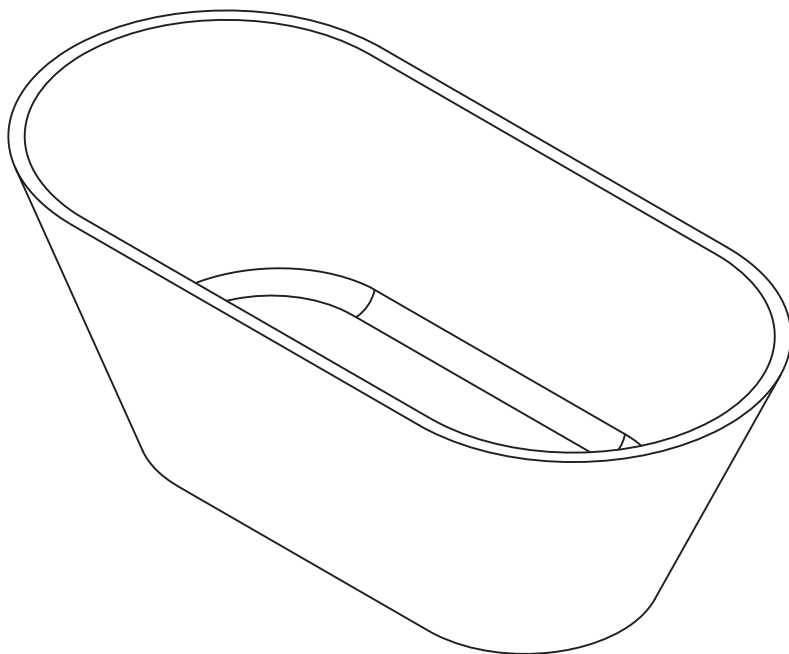

Konserwacja, użytkowanie i czyszczenie

1. Po każdym użyciu wannę należy starannie spłukać czystą wodą i wytrzeć miękką wilgotną ściereczką - długotrwały kontakt powierzchni wanny ze środkami higieny osobistej może powodować uszkodzenia jej powierzchni. Do czasu całkowitego wyschnięcia należy zapewnić dobrą wentylację pomieszczenia. Użyta ściereczka nie może zawierać włókien o działaniu szorującym lub drapiącym.

2. Powierzchnię wanny należy czyścić przy użyciu łagodnych detergentów i miękkiej ściereczki. Zalecane jest używanie roztworu mydła w płynie. Po wyczyszczeniu należy wannę starannie spłukać czystą wodą i osuszyć - długotrwały kontakt powierzchni wanny z detergentami może powodować uszkodzenia jej powierzchni. Nie należy używać środków agresywnych, zawierających substancje żrące, drażniące lub ściernie. Mogą one uszkodzić powierzchnię wanny. Użyta ściereczka nie może zawierać włókien o działaniu szorującym lub drapiącym.

3. Do usuwania osadów z wapnia i kamienia można użyć kwasu cytrynowego rozcieńczonego z wodą w stosunku 1:5. Odkamienione powierzchnie należy starannie spłukać czystą wodą i osuszyć. Długotrwały kontakt wanny ze środkiem odkamieniającym może powodować uszkodzenie jej powierzchni.

Bezpieczeństwo użytkowania i właściwości wanny

1. Ze względów bezpieczeństwa w wannie nie można korzystać z urządzeń elektrycznych. Urządzenia takie powinny znajdować się poza zasięgiem osób korzystających z wanny.
2. Nie pozostawiać w wannie przedmiotów metalowych. Mogą one korodować.
3. Ze względów bezpieczeństwa dzieci powinny korzystać z wanny pod opieką osób dorosłych.
4. Wszystkie naprawy powinny być wykonywane przez autoryzowany serwis.
5. Wanna jest przeznaczona wyłącznie do niekomercyjnego użytku domowego.
6. Osoby będące pod wpływem alkoholu lub środków odurzających nie powinny korzystać z wanny.
7. Nie należy dopuszczać wanny do kontaktu z wodą o temperaturze powyżej 65°C, otwartym płomieniem lub żarzącymi się przedmiotami.
8. Niedozwolone są nawet najmniejsze zabrudzenia lakierem do paznokci lub lakierem do włosów.
9. Nie należy używać wanny jeśli jest ona uszkodzona.
10. Dopuszczalna obciążalność dna wanny to 100 kg/0,5 m, jednak nie więcej niż 350 kg na całą powierzchnię dna. Z wanny może korzystać jednocześnie tylko jedna osoba.
11. Nawet w przypadku prawidłowego wypoziomowania wanny możliwe jest pozostawanie obszarów wody na dnie. Jest to naturalne zjawisko spowodowane napięciem powierzchniowym.
12. Powierzchnia wanny może stać się śliska jeśli będzie mokra. Niebezpieczeństwo poślizgnięcia będzie większe, jeśli woda będzie zmieszana z mydłem lub szamponem.
13. Nie zaleca się stosować olejków/soli, w szczególności intensywnie barwiących wodę - mogą one pozostawiać niemożliwe do usunięcia plamy na powierzchni wanny.
14. Tolerancje wymiarów: dla wymiaru ≤ 1000 mm - ± 5 mm; dla wymiaru > 1000 mm - ± 10 mm.
15. Niezalecane jest stosowanie zamienników innych producentów. Różnice w parametrach mogą mieć wpływ na prawidłową pracę produktu.

Instrukcja montażu

Niezbędne narzędzia



klucz płaski

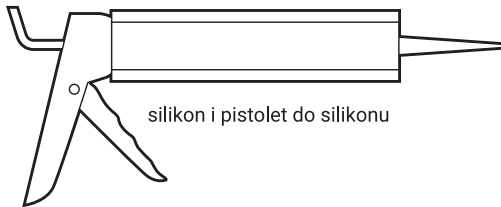

silikon i pistolet do silikonu

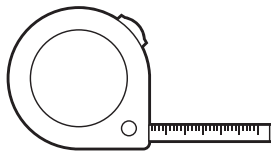

miarka

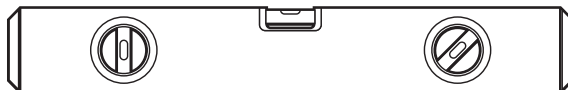

poziomica

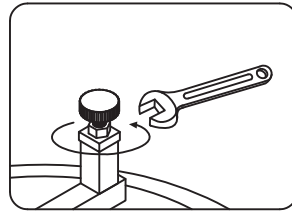
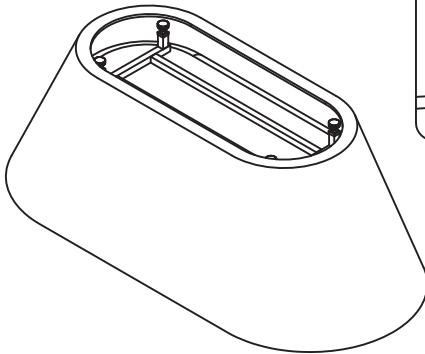

Wyreguluj wysokość nóg wanny

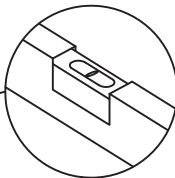
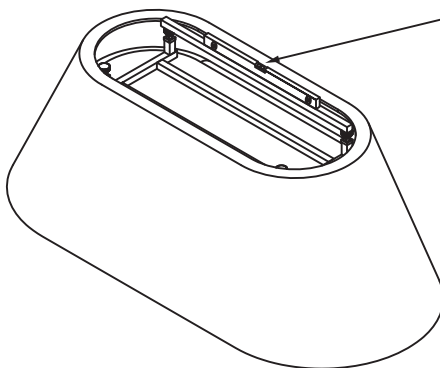
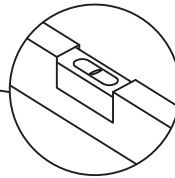
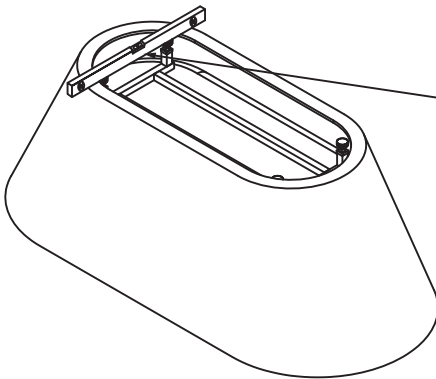

Wypoziomuj nogi wanny

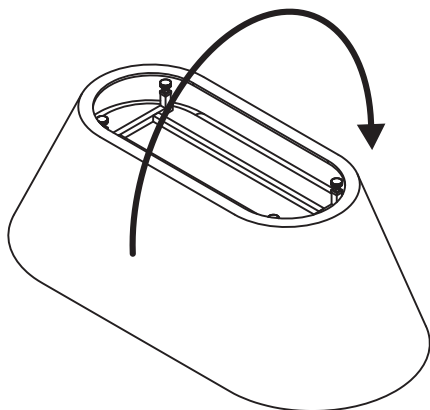

Odwróć wannę i postaw w miejscu docelowej instalacji.

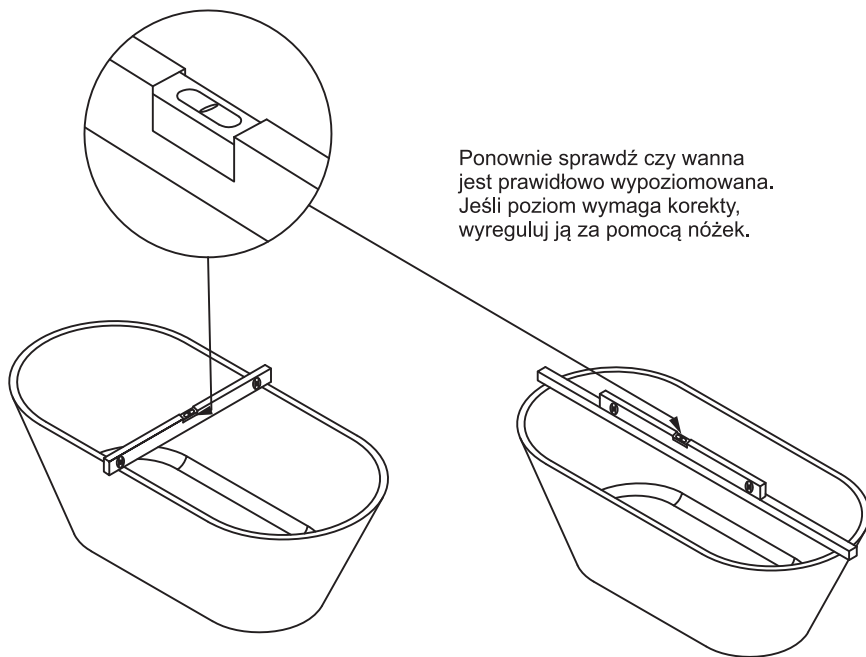

Ponownie sprawdź czy wanna jest prawidłowo wypoziomowana. Jeśli poziom wymaga korekty, wyreguluj ją za pomocą nóżek.

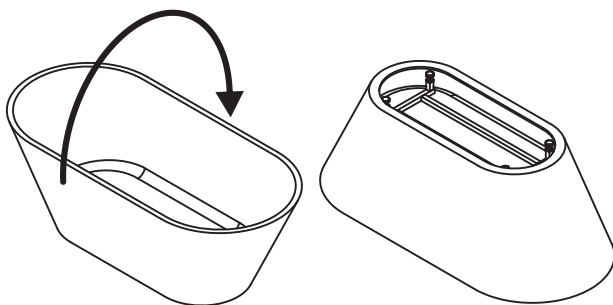

Odwróć z powrotem wannę w celu instalacji syfonu oraz naniesienia silikonu sanitarnego na nóżki wanny.

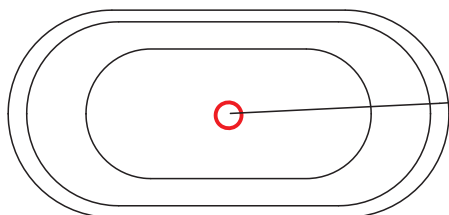

Zainstaluj syfon.

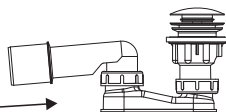

(Zestaw nie zawiera syfonu)

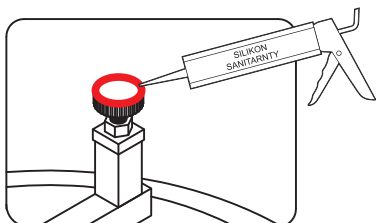

Nanieś na wszystkie nóżki silikon sanitarny.

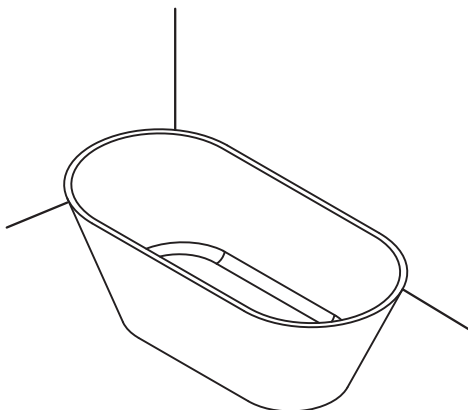
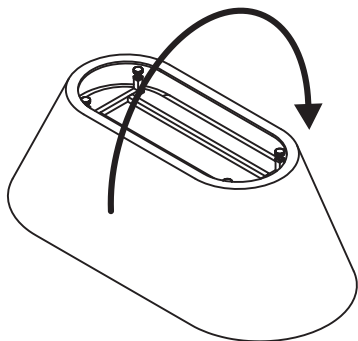

Ustaw wannę w miejscu docelowej instalacji i podłącz syfon do kanalizacji.

GWARANT

DURASAN TRADING Sp. z o.o.
Al. Jerozolimskie 65/79
00-697 Warszawa
e-mail:serwis@glltrade.pl

Pieczęć i podpis sprzedawcy

KARTA GWARANCYJNA

MODEL URZĄDZENIA:	
NUMER FAKTURY:	
DATA SPRZEDAŻY:	
<p>----- (PIECZĄTKA I PODPIS INSTALATORA CZĘŚCI ELEKTRYCZNYCH)</p>	<p>----- (PIECZĄTKA I PODPIS INSTALATORA CZĘŚCI HYDRAULICZNYCH)</p>

1. Gwarancja dotyczy wad fabrycznych produktu i wad materiału z którego wykonany jest produkt (tzw. wad powstałych z przyczyn tkwiących w produkcie). Zasięg ochrony gwarancyjnej obejmuje obszar Rzeczypospolitej Polskiej.
2. Okres gwarancji rozpoczyna się z chwilą dokonania zakupu i wynosi 2 lata.
3. Podstawą rozpatrzenia reklamacji jest dowód zakupu oraz karta gwarancyjna, która powinna być prawidłowo wypełniona tzn. powinna posiadać pieczętkę punktu sprzedaży, datę sprzedaży, podpis Klienta.
4. Termin rozpatrzenia reklamacji obowiązuje od momentu przesłania kompletu potrzebnych dokumentów.
5. W przypadku wykrycia wady produktu przed lub po jego zamontowaniu należy odpowiednio przerwać montaż bądź użytkowanie oraz zgłosić usterkę.
6. Kompletność i jakość towaru należy sprawdzić niezwłocznie po zakupie towaru. W przypadku nie spełnienia tego warunku reklamacje z tytułu braków i uszkodzeń mechanicznych mogą zostać nieuznane
7. Termin usunięcia wady może być wydłużony o czas potrzebny do sprowadzenia części zamiennych.
8. W okresie gwarancji klient ma prawo do wymiany produktu na nowy lub zwrotu pieniędzy gdy:
 - ujawnionej wady nie można usunąć;
 - w okresie trwania gwarancji dokonano 5 napraw tego samego podzespołu, a naprawiany produkt nadal wykazuje wady uniemożliwiające jego stosowanie zgodnie z przeznaczeniem.
9. Roszczenia z tytułu gwarancji nie będą uwzględniane w przypadku:
 - uszkodzeń mechanicznych np. uderzenia, obicia, zarysowania, pęknięcia;
 - nieprzestrzegania zasad montażu, obsługi, eksploatacji i konserwacji zawartych w instrukcjach;
 - naturalnego zużycia będącego konsekwencją używania produktu
 - dokonywania przeróbek lub napraw przez osoby nieupoważnione przez Gwaranta
 - uszkodzeń produktu wynikających z zanieczyszczenia wody i przewodów instalacji wodociągowej
10. Gwarant zastrzega sobie prawo do wprowadzania zmian w produktach. Gwarant nie ponosi odpowiedzialności za wszelkie oczekiwania, których ten produkt nie spełnia oraz za deklaracje osób trzecich.
11. Gwarant nie ponosi odpowiedzialności za szkody spowodowane: wytracaniem się osadu z użytkowanej wody, nieodpowiednią pielęgnacją wyrobu (stosowaniem środków zawierających aceton, substancje żrące, ściernie itp.).
12. W każdym przypadku wyrób udostępniany do naprawy musi być czysty zgodnie z podstawowymi zasadami higieny.
13. Niniejsza karta gwarancyjna na sprzedany towar konsumpcyjny nie wyłącza, nie ogranicza ani nie zawiesza uprawnień kupującego wynikających z przepisów o rękojmi za wady rzeczy sprzedanej.

AKCEPTUJĘ WARUNKI POWYŻSZEJ GWARANCJI:

(Podpis klienta)

W przypadku wykrycia wady produktu, prosimy o kontakt
z Biurem Obsługi Klienta
e-mailowo: serwis@gltrade.pl

DOLNOŚLĄSKIE

Legnica

Tomasz Isbrandt
T: +48 604 105 852
E:isbrandt@wp.pl

KUJAWSKO-POMORSKIE

Bydgoszcz

Sławomir Szyperski
T: +48 505 551 553
E:serwis@budicom.pl

LUBELSKIE

Biała Podlaska

Jarosław Kołodziuk
T: 603 539 197
E:dokken@poczta.fm

LUBUSKIE

Gorzów Wielkopolski

Marek Kowalski
T: +48 608 452 283
E:mareklubuskie@wp.pl

Lublin

Mariusz Gierach
T: +48 604 211 191
E:mariuszgierach@o2.pl

ŁÓDZKIE

Łódź

Jarosław Owczarek
T: +48 504 221 410
E:abcjarek@vp.pl

OPOLSKIE

Opole

Marek Nartowski
T: 502 520 570
E:firma-efekt@o2.pl

MAZOWIECKIE

Płońsk

Bogdan Krajewski
T: +48 792 998 965
E:sc24.bogdan@gmail.com

Warszawa

Mariusz Zuczkowski
T: +48 692 331 201
E:martiv@martiv.pl

Ostrołęka

Marek Salamonczyk
T: 604 450 399
E:marek.salamonczyk@interia.pl

PODKARACKIE

Przemysł

Janusz Prokop
T: +48 606 831 256
E:janusz_prokop@op.pl

PODLASKIE

Suchowola

Zbigniew Sawicki
T: +48 791 141 280
E:aquaservis80@wp.pl

ŚLĄSKIE

Rybnik

Piotr Kruczek
T: +48 510 101 906
E:kamarro@op.pl

Katowice

Krzysztof Trzewiczarz
T: +48 602 150 769
E:phumegajan@gmail.com

Mstów

Ryszard Komor
T: +48 502 558 456
E:ryszard.komor@wp.pl

DOLNOŚLĄSKIE

Wrocław

Gerard Bobik
T: 501 410 527
E:gerard.bobik@poczta.fm

MAŁOPOLSKIE

Kraków

Krzysztof Kozioł
T: 602 682 493
E:ko.kris@interia.pl

ŚWIĘTOKRZYSKIE

Kielce

Marek Ziewiecki
T: +48 600 231 947
E:marek_ziewiecki@wp.pl

WARMIŃSKO-MAZURSKIE

Baczewo

Jacek Bartnicki
T: +48 697 371 211
E:hydraulikserwisolsztyn@wp.pl

ZACHODNIOPOMORSKIE

Szczecin

Maciej Nitecki
T: 698 730 006
E:marek_ziewiecki@wp.pl

POMORSKIE

Gdańsk

Marcin Chojnacki
T: 607 315 987
E:water.sewis@wp.pl